

部材案内

品名/鳥居型建枠

記号/A-4064

- 許容荷重.....4,500kg
- 重 量.....20.5kg

スパン別適合筋違

1,829mm	A-14
1,524mm	A-11
1,219mm	A-13
914mm	A-012
610mm	A-12

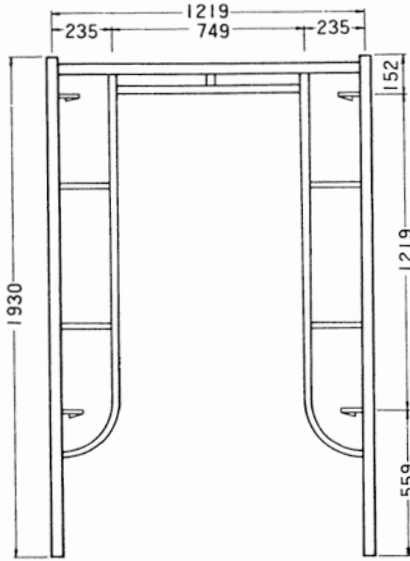

品名/鳥居型建枠

記号/A-4055B(1200SJ)

- 許容荷重.....5,000kg
- 重 量.....17.2kg

※特殊連結ピン付、アームロック
不要(主に足場用)

スパン別適合筋違

1,829mm	A-14
1,524mm	A-11
1,219mm	A-13
914mm	A-012
610mm	A-12

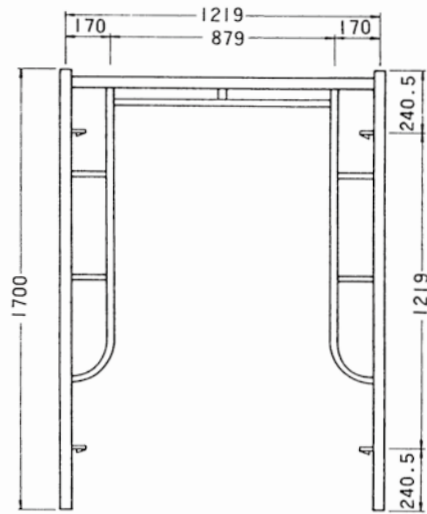

品名/鳥居型建枠

記号/A-4055B

- 許容荷重.....5,000kg
- 重 量.....17.2kg
- *主に支保工

スパン別適合筋違

1,829mm	A-14
1,524mm	A-11
1,219mm	A-13
914mm	A-012
610mm	A-12

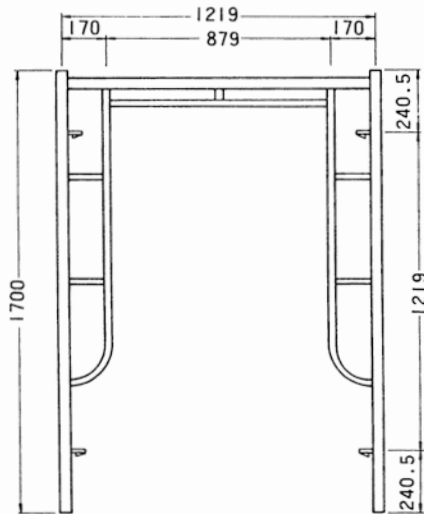

品名/鳥居型建枠

記号/A-405

- 許容荷重.....5,000kg
- 重 量.....16.7kg

スパン別適合筋違

1,829mm	A-14
1,524mm	A-11
1,219mm	A-13
914mm	A-012
610mm	A-12

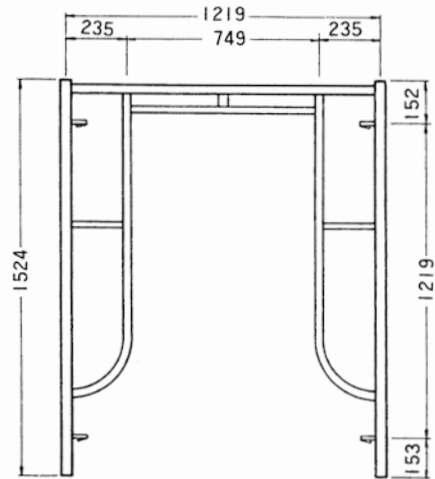

部材案内

品名/梯子型建枠

記号/A-405L

- 許容荷重……………5,000kg
- 重 量……………15.8kg

スパン別適合筋違	
1,829mm	A-14
1,524mm	A-11
1,219mm	A-13
914mm	A-012
610mm	A-12

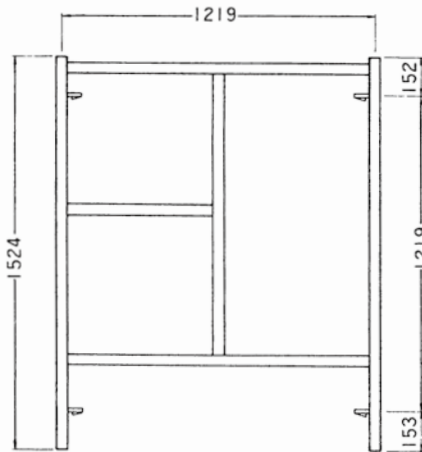

品名/梯子型建枠

記号/A-404L

- 許容荷重……………5,000kg
- 重 量……………14.0kg

スパン別適合筋違	
1,829mm	A-19
1,524mm	A-18
1,219mm	A-012
914mm	A-19S
610mm	A-09

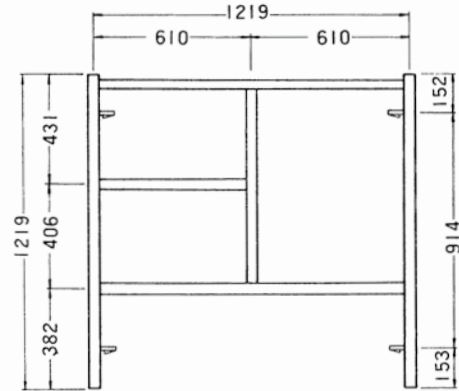

品名/梯子型建枠

記号/A-403L

- 許容荷重……………5,000kg
- 重 量……………11.0kg

スパン別適合筋違	
1,829mm	A-08
1,524mm	A-9
1,219mm	A-12
914mm	A-09
610mm	A-08S

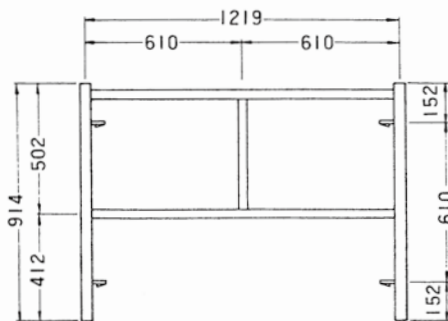

品名/調節枠

記号/A-417

- 許容荷重……………5,000kg
- 重 量……………9.1kg

スパン別適合筋違	
1,829mm	A-16S
1,524mm	A-16
1,219mm	A-16A
914mm	A-16B
610mm	A-16C

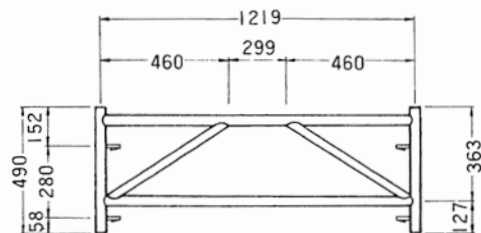

部材案内

品名/支保工ブラケット枠
記号/AB-1809

- 許容荷重……………5,000kg
- 重 量……………19.3kg

スパン別適合筋違	
1,829mm	A-08
1,524mm	A-9
1,219mm	A-12
914mm	A-09
610mm	A-08S

P₁ = 2,500kg
P₂ = 2,500kg

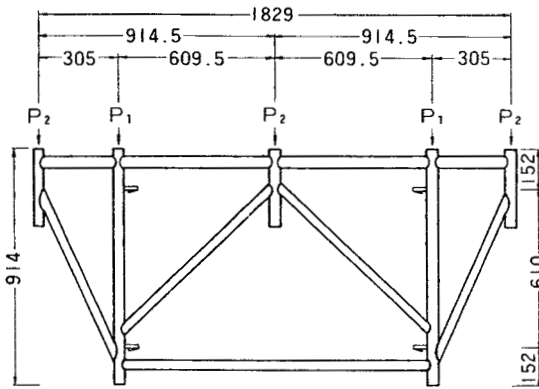

取り寄せ品

品名/支保工ブラケット枠
記号/AB-1209

- 許容荷重……………5,000kg
- 重 量……………14.2kg

スパン別適合筋違	
1,829mm	A-08
1,524mm	A-9
1,219mm	A-12
914mm	A-09
610mm	A-08S

P₁ = 2,500kg
P₂ = 2,500kg

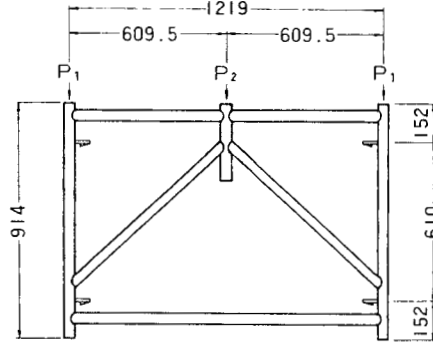

品名/鳥居型建枠
記号/A-3064

- 許容荷重……………4,500kg
- 重 量……………16.0kg

スパン別適合筋違	
1,829mm	A-14
1,524mm	A-11
1,219mm	A-13
914mm	A-012
610mm	A-12

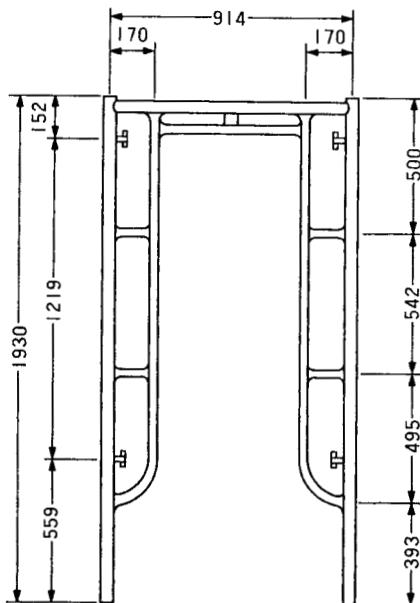

取り寄せ品

品名/鳥居型建枠
記号/A-3055A(900SJ)

- 許容荷重……………5,000kg
- 重 量……………15.1kg

スパン別適合筋違	
1,829mm	A-14
1,524mm	A-11
1,219mm	A-13
914mm	A-012
610mm	A-12

*特殊連結ピン付、アームロック不要

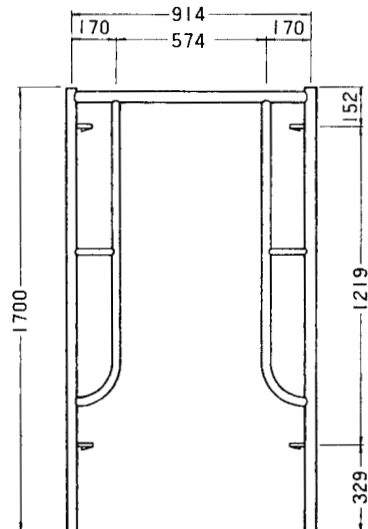

部材案内

品名/鳥居型建枠

記号/A-305

- 許容荷重……………5,000kg
- 重 量……………13.0kg

スパン別適合筋違

1,829mm	A-14
1,524mm	A-11
1,219mm	A-13
914mm	A-012
610mm	A-12

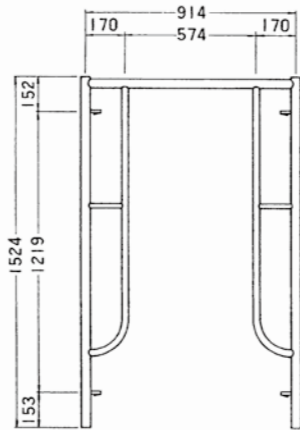

品名/梯子型建枠

記号/A-304L

- 許容荷重……………5,000kg
- 重 量……………12.0kg

スパン別適合筋違

1,829mm	A-19
1,524mm	A-18
1,219mm	A-012
914mm	A-19S
610mm	A-09

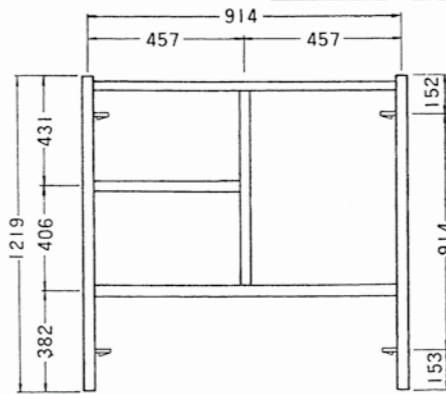

品名/梯子型建枠

記号/A-303L

- 許容荷重……………5,000kg
- 重 量……………10.0kg

スパン別適合筋違

1,829mm	A-08
1,524mm	A-9
1,219mm	A-12
914mm	A-09
610mm	A-08S

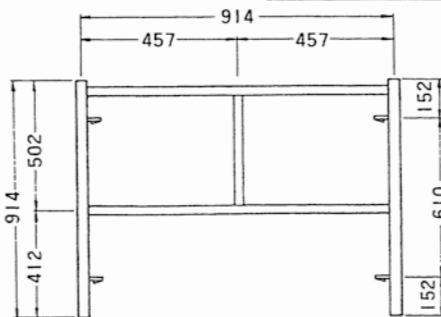

品名/調節枠

記号/A-317

- 許容荷重……………5,000kg
- 重 量……………8.0kg

スパン別適合筋違

1,829mm	A-16S
1,524mm	A-16
1,219mm	A-16A
914mm	A-16B
610mm	A-16C

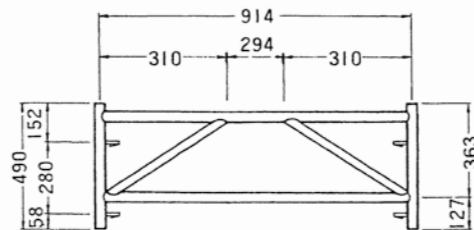

品名/支保工ブラケット枠

記号/AB-912

- 許容荷重……………5,000kg
- 重 量……………14.5kg

スパン別適合筋違

1,829mm	A-19
1,524mm	A-18
1,219mm	A-012
914mm	A-19S
610mm	A-09

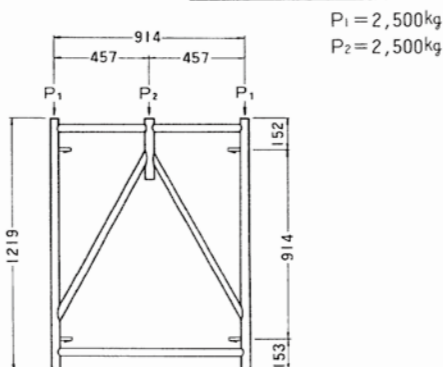

品名/支保工ブラケット枠

記号/AB-909

- 許容荷重……………5,000kg
- 重 量……………12.1kg

スパン別適合筋違

1,829mm	A-08
1,524mm	A-9
1,219mm	A-12
914mm	A-09
610mm	A-08S

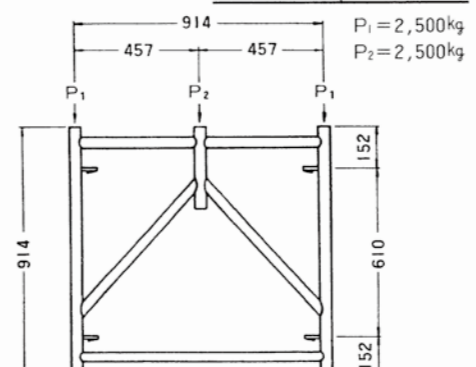

部材案内

品名/支保工ブラケット枠
記号/AB-904

- 許容荷重……………5,000kg
- 重 量……………8.5kg

スパン別適合筋違	
1,829mm	A-16S
1,524mm	A-16
1,219mm	A-16A
914mm	A-16B
610mm	A-16C

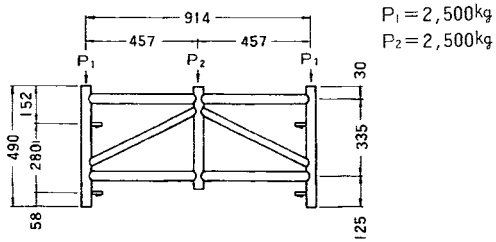

品名/鳥居型簡易建枠
記号/A-615

- 許容荷重……………3,500kg
- 重 量……………10.7kg

スパン別適合筋違	
1,829mm	A-14
1,524mm	A-11
1,219mm	A-13
914mm	A-012
610mm	A-12

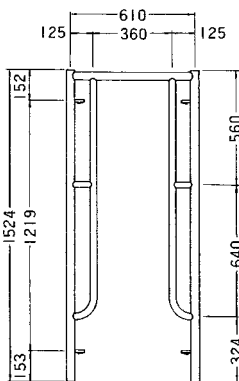

品名/鳥居型簡易建枠
記号/A-6117S(600SJ)

- 許容荷重……………3,500kg
- 重 量……………12.6kg

スパン別適合筋違	
1,829mm	A-14
1,524mm	A-11
1,219mm	A-13
914mm	
610mm	

*特殊連結ピン付、アームロック
不要

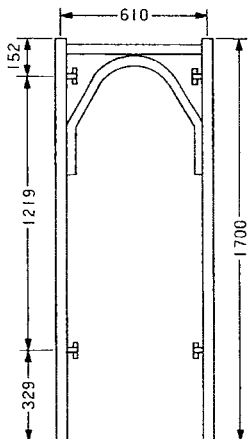

品名/鳥居型簡易建枠
記号/AB-612

- 許容荷重……………3,500kg
- 重 量……………11.7kg

スパン別適合筋違	
1,829mm	A-19
1,524mm	A-18
1,219mm	A-012
914mm	A-19S
610mm	A-09

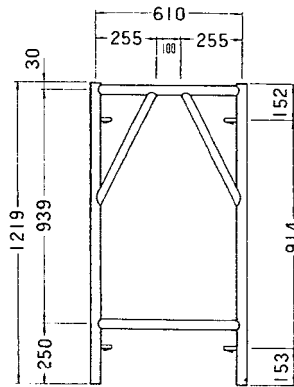

品名/鳥居型簡易建枠
記号/AB-609

- 許容荷重……………3,500kg
- 重 量……………10.2kg

スパン別適合筋違	
1,829mm	A-08
1,524mm	A-9
1,219mm	A-12
914mm	A-09
610mm	A-08S

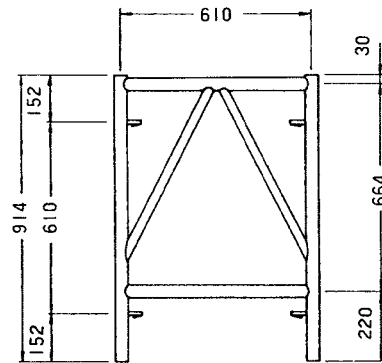

品名/調節枠
記号/AB-604

- 許容荷重……………3,500kg
- 重 量……………7.5kg

スパン別適合筋違	
1,829mm	A-16S
1,524mm	A-16
1,219mm	A-16A
914mm	A-16B
610mm	A-16C

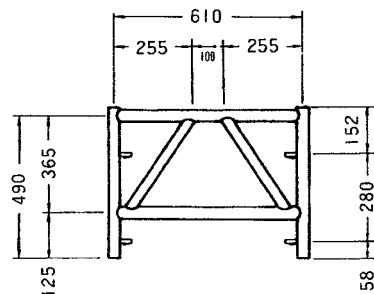

部材案内

品名/ブラケット枠

記号/A-9117

- 許容荷重……………5,000kg
- 重 量……………18.4kg

スパン別適合筋違

1,829mm	A-14
1,524mm	A-11
1,219mm	A-13
914mm	A-012
610mm	A-12

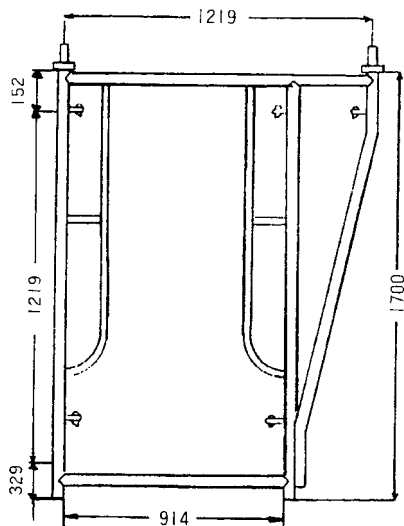

品名/梯子型建枠

記号/A-2(1500SJ)

- 許容荷重……………5,000kg
- 重 量……………19.0kg

スパン別適合筋違

1,829mm	A-14
1,524mm	
1,219mm	
914mm	
610mm	

*特殊連結ピン付、アームロック不要

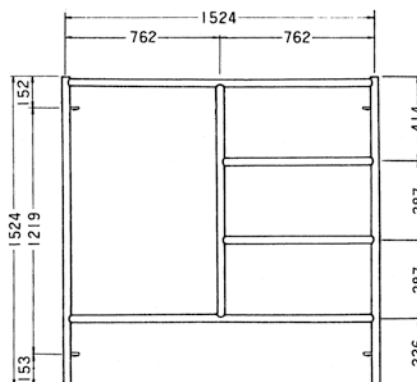

品名/ブラケット枠

記号/A-6117

- 許容荷重……………3,500kg
- 重 量……………17.0kg

スパン別適合筋違

1,829mm	A-14
1,524mm	A-11
1,219mm	A-13
914mm	
610mm	

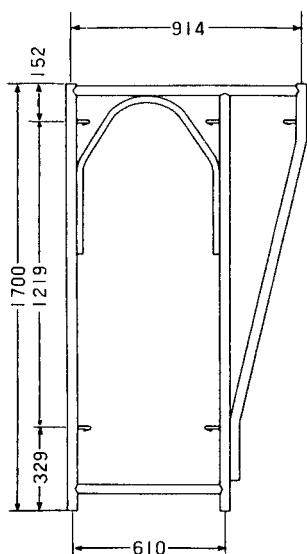

品名/U字ベース

記号/UB

- 重 量……………0.8kg

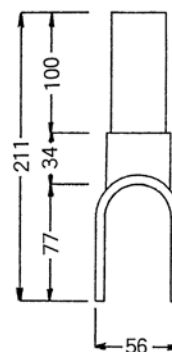

部材案内

品名/筋 違

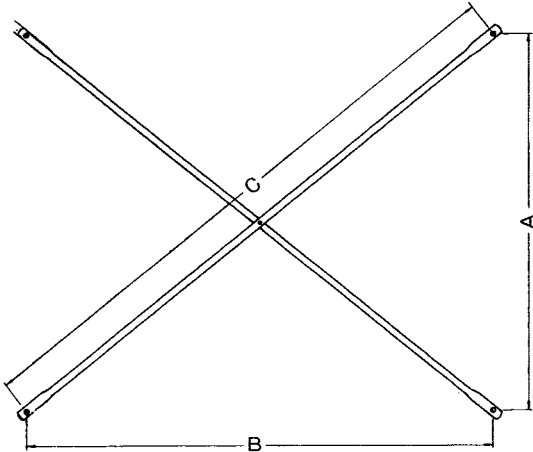

記号	A mm	B mm	C mm	重量 kg
A-14	1,219	1,829	2,198	4.2
A-11	1,219	1,524	1,952	3.7
A-13	1,219	1,219	1,724	3.3
A-012	1,219	914	1,524	2.9
A-12	1,219	610	1,363	2.6
A-19	914	1,829	2,045	3.9
A-18	914	1,524	1,777	3.4
A-19S	914	914	1,293	2.4
A-09	914	610	1,099	2.1
A-08	610	1,829	1,928	3.7
A-9	610	1,524	1,642	3.1
A-08S	610	610	863	1.7
A-16S	280	1,829	1,850	3.5
A-16	280	1,524	1,549	3.0
A-16A	280	1,219	1,251	2.5
A-16B	280	914	956	1.9
A-16C	280	610	671	1.4

交叉筋違早見表

スパン	1829mm	1524mm	1219mm	914mm	610mm
鋼製布板	SKN-6	SK-5	SK-4	SK-3	
建枠 1219 巾					
A-4064	A-14	A-11	A-13	A-012	A-12
A-4055B	A-14	A-11	A-13	A-012	A-12
A-405	A-14	A-11	A-13	A-012	A-12
A-404L	A-19	A-18	A-012	A-19S	A-09
A-403L	A-08	A-9	A-12	A-09	A-08S
A-417	A-16S	A-16	A-16A	A-16B	A-16C
AB-1809	A-08	A-9	A-12	A-09	A-08S
AB-1209	A-08	A-9	A-12	A-09	A-08S
建枠 914 巾					
A-3064	A-14	A-11	A-13	A-012	A-12
A-3055A	A-14	A-11	A-13	A-012	A-12
A-305	A-14	A-11	A-13	A-012	A-12
AB-912 (A-304L)	A-19	A-18	A-012	A-19S	A-09
AB-909 (A-303L)	A-08	A-9	A-12	A-09	A-08S
AB-904 (A-317L)	A-16S	A-16	A-16A	A-16B	A-16C
建枠 617 巾					
A-6117S	A-14	A-11	A-13	A-012	A-12
A-615	A-14	A-11	A-13	A-012	A-12
AB-612	A-19	A-11	A-012	A-19S	A-09
AB-609	A-08	A-9	A-12	A-09	A-08S
AB-604	A-16S	A-16	A-16A	A-16B	A-16C
ブラケット枠					
A-6117	A-14	A-11	A-13	A-012	A-12
A-9117	A-14	A-11	A-13	A-012	A-12

部材案内

品名/鋼製布板

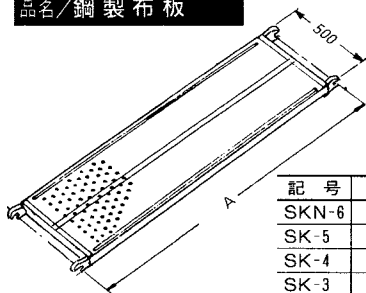

記号	A	重量 kg
SKN-6	1829	17.6
SK-5	1524	13.6
SK-4	1219	11.3
SK-3	914	9.1
SK-2	610	7.2

品名/全開閉式足場板

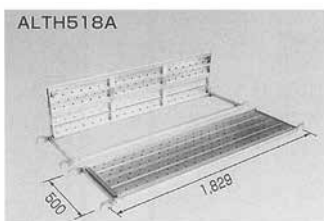

品名/階段 枠

記号/K-3055S

●重量……………20.0kg

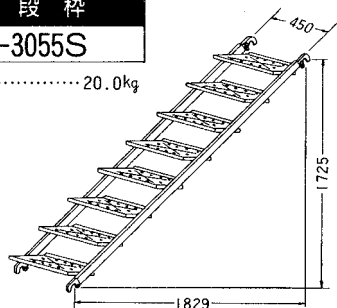

品名/階段 枠

記号	A	B	C	重量kg
K-3064S	450	1829	1955	21

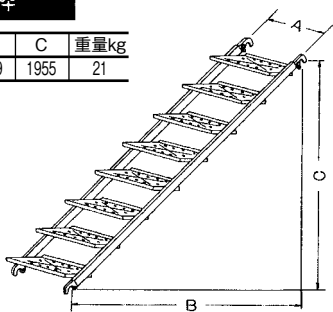

品名/階段用手摺

●重量……………4.0kg

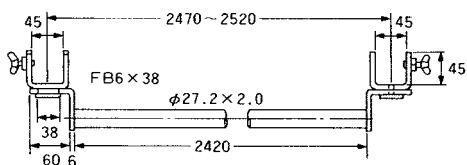

品名/鋼製布板

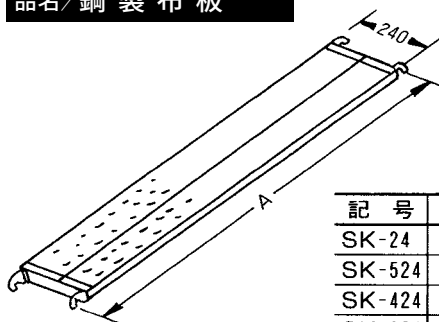

記号	A	重量 kg
SK-24	1829	9.1
SK-524	1524	7.5
SK-424	1219	6.4
SK-324	914	5.3
SK-224	610	4.6

品名/タラップ付ハッチ布板

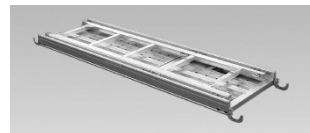

サイズ(mm)	重量(kg)
1,829×500	17.5
1,524×500	15.4
1,219×500	13.7
914×500	12.0

品名/セフティガード

記号/BA-900

●階段上部開口部墜落防止枠
インチ・メートル、サイズ兼用

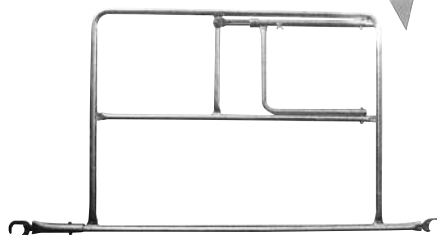

品名/タラップ

記号/MT-17、MT-24

●重量(MT-17)……………10.0kg
●重量(MT-24)……………13.0kg

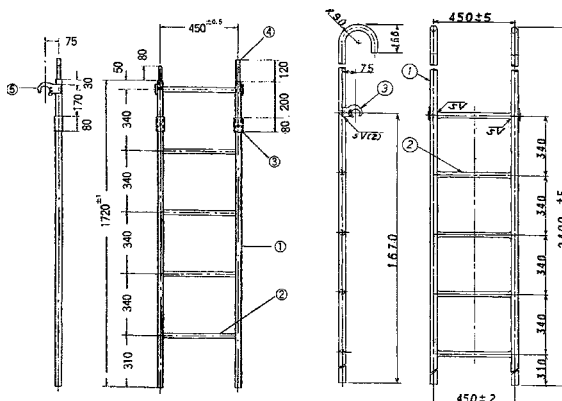

部材案内

品名/ジャッキベース (ミソ切り) ●許容荷重 2,500kg
 記号/A-752 ●有効繰出長 200mm
 ●重 量… 3.8kg

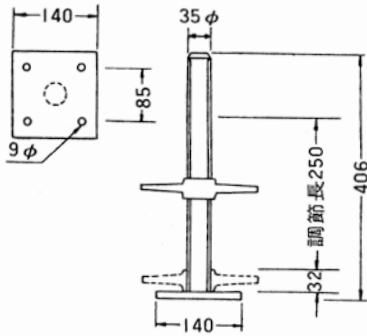

品名/ジャッキベース・ロング (ミソ切り) ●許容荷重 2,500kg
 記号/A-752L ●有効繰出長 400mm
 ●重 量… 5.2kg

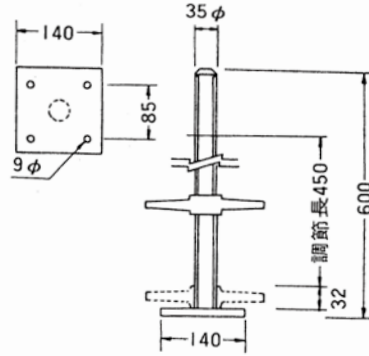

品名/大引受ジャッキ ●許容荷重… 2,500kg
 記号/A-752H ●有効繰出長… 200mm
 ●重 量… 5.1kg

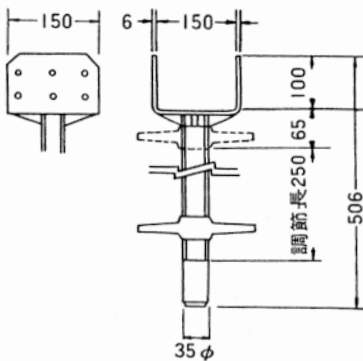

品名/大引受ジャッキ・ロング ●許容荷重… 2,500kg
 記号/A-752HL ●有効繰出長… 400mm
 ●重 量… 6.5kg

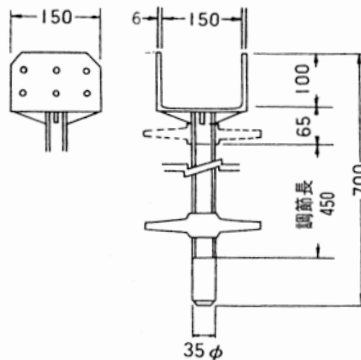

品名/ピボットジャッキ ●許容荷重… 2,500kg
 記号/A-14P ●有効繰出長… 200mm
 ●重 量… 3.6kg

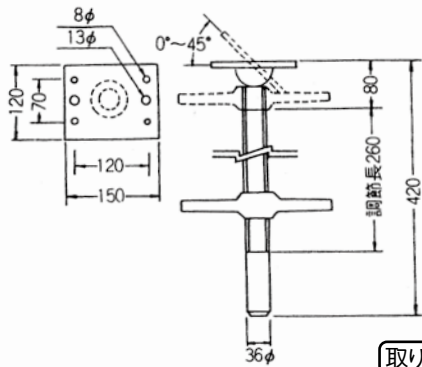

取り寄せ品

品名/棒ジャッキ (ミソ切り) ●許容荷重… 2,500kg
 記号/A-75 ●有効繰出長… 200mm
 ●重 量… 3.8kg

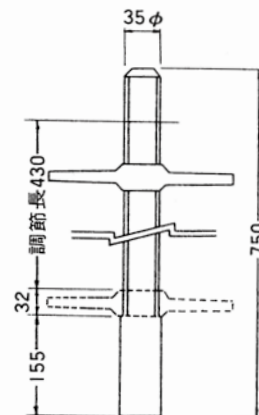

部材案内

品名/大引受用ジャッキ (100角用)
記号/A-753HL

- 許容荷重 2,500kg
- 有効繰出長 400mm
- 重量… 6.5kg

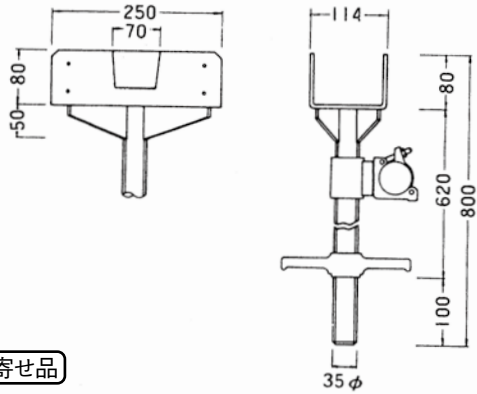

取り寄せ品

品名/大引受け
記号/A-15H

- 重量…………… 3.3kg

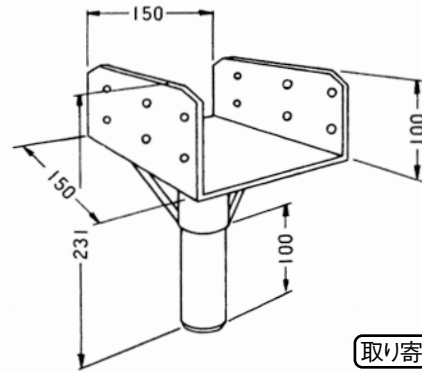

取り寄せ品

品名/自在ジャッキベース

- 重量…………… 3.6kg

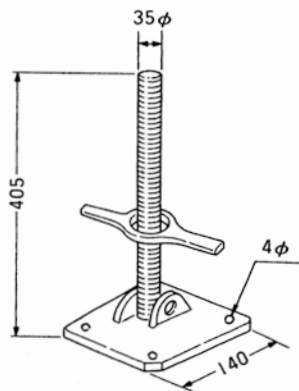

品名/特殊連結ピン

記号/SA-1

- 重量…………… 0.62kg

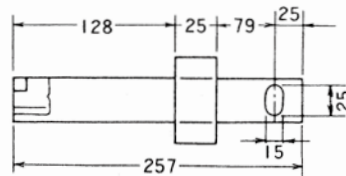

品名/連結ピン

記号/A-20

- 重量…………… 0.48kg

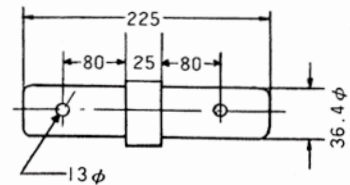

品名/建枠ベース

記号/A-15

- 重量…………… 0.85kg

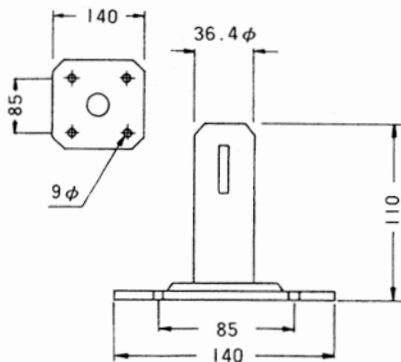

品名/補助ステップ

記号/SKS

- サイズ W500 ●重量 7.6kg
- W240 ●重量 4.0kg

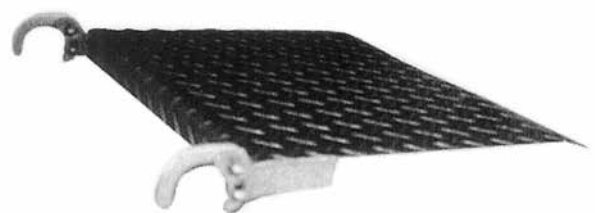

部材案内

品名/手すり柱

記号/A-25S

●重量……………3.6kg

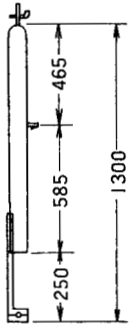

品名/手すり柱

記号/A-25

●重量……………3.0kg

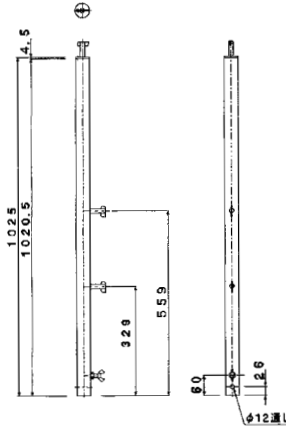

品名/手すり

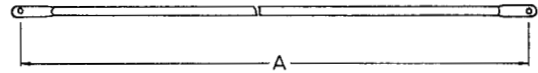

記号	A	重量 kg
A-31	1829	2.2
A-32	1524	1.5
A-29	1219	1.2
A-27	914	0.9
A-26	610	0.5

品名/養生柵

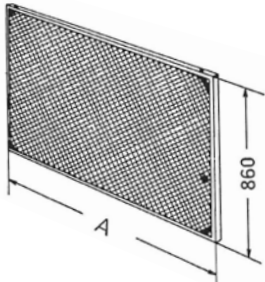

記号	A mm	重量 kg
OS-4055	1814	10
OS-405	1509	9
OS-404	1204	8
OS-403	900	7
OS-402	595	6

※OS-4055以外は取り寄せ品

品名/進入防止扉

●重量……………17.0kg

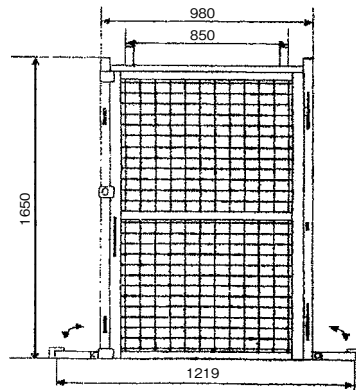

取り寄せ品

品名/養生クランプ

記号/φ42.7用・φ48.6用

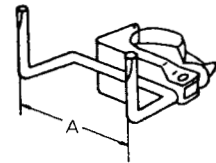

種類	A	重量 kg
42.7	50	0.34
48.6	55	0.36

品名/かべつなぎ

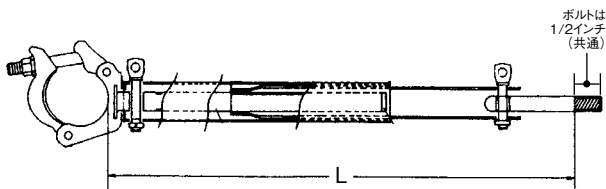

記号	L	重量 kg
NK-1619	160-190	0.8
NK-2025	200-250	1.0
NK-2434	240-340	1.1
NK-3352	330-520	1.4
NK-5072	500-720	1.8
NK-7092	700-920	2.5
NK-90112	900-1120	2.7

品名/エンド・ストッパー

●重量……………3.25kg

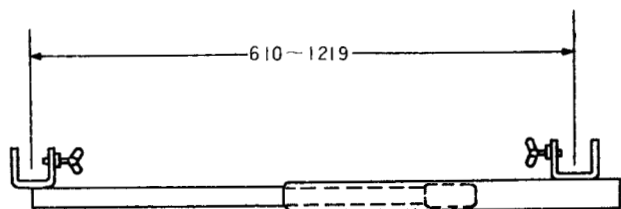

クランプタイプもございます

部材案内

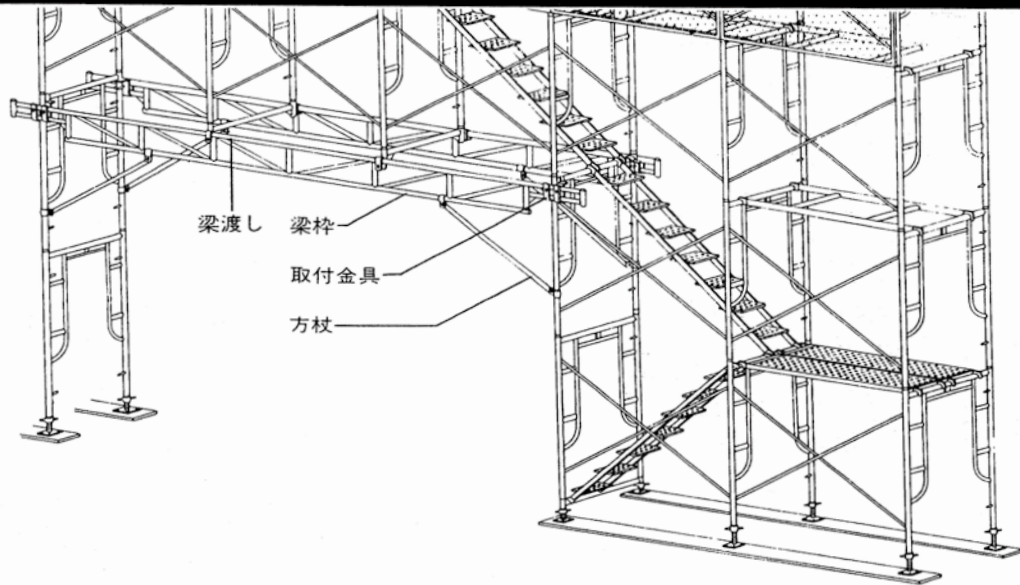

品名/梁 枠

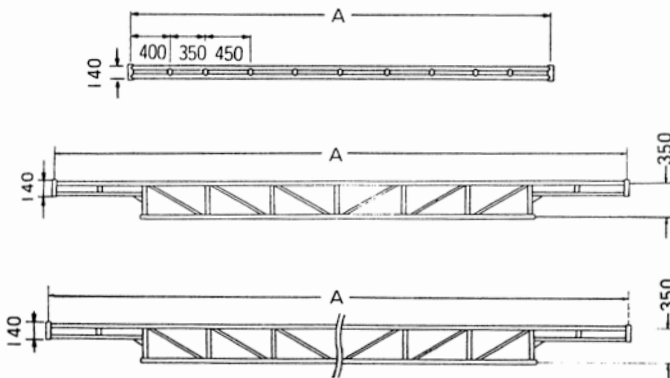

記号	スパン	A	重量 kg
A-148	2	4200	25
A-147	3	6000	40
A-146	4	7600	52

品名/梁 渡し

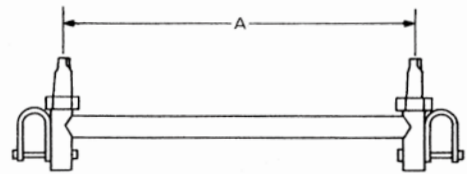

記号	A	重量 kg
A-150	1219	10.2
A-152	914	6.5
A-153	610	5.9

品名/方 杖

記号/KC-15

●重 量..... 5.5kg

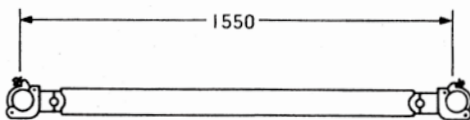

品名/梁枠取付金具

記号/A-1453

●重 量..... 2.7kg

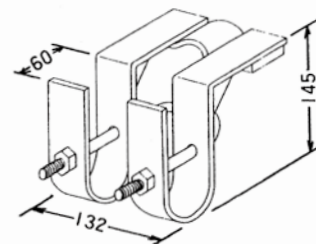

部材案内

品名/荷重受枠組用

記号/A-10

●重量………26.0kg

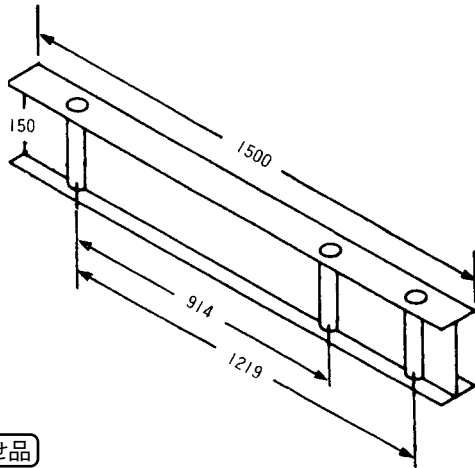

取り寄せ品

品名/単管パイプ

1.0mより0.5mごと5.0mまで

●重量………従来品 2.73kg/m

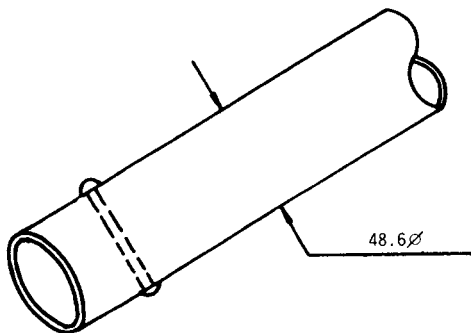

※2m以上は両ピン付

品名/パイプジョイント

記号/AT-20

●重量………0.6kg

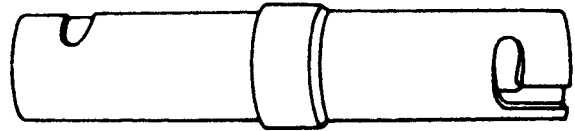

品名/クランプ

●重量………0.8kg

φ48.6、φ42.7 兼用

記号	種類
CPC	直交
CPJ	自在

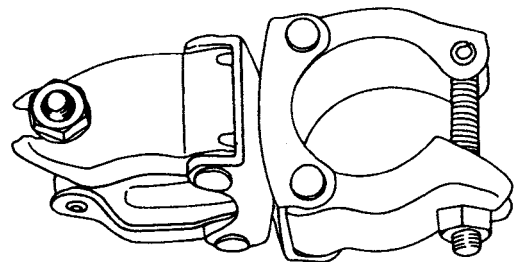

品名/三連クランプ

記号/CL3

●重量………1.12kg

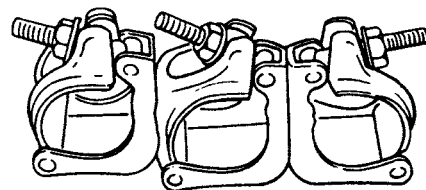

品名/防音パネル

記号/BP

●重量………10.0kg

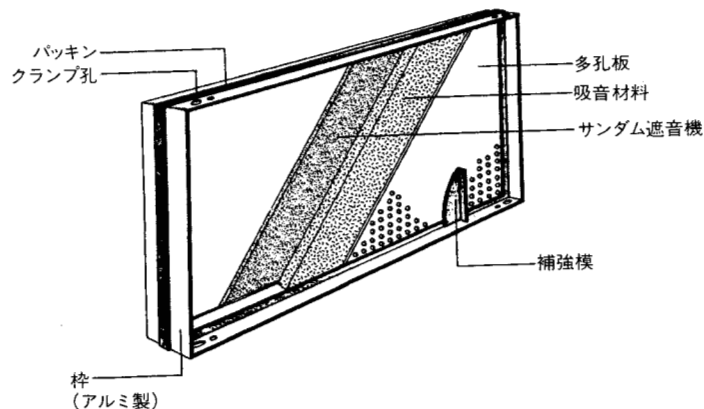

取り寄せ品

部材案内

品名/単管ベース

●重量……0.85kg

記号/AT-15

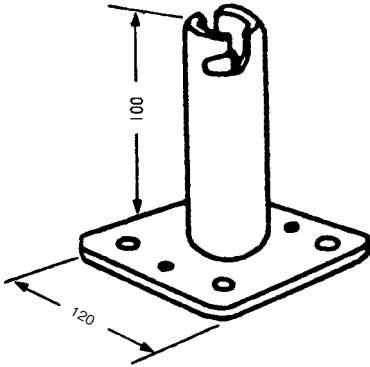

品名/ユニステップ

●重量……4.9kg

記号/GSC-600

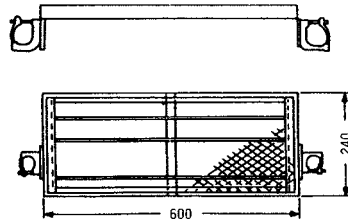

品名/角々クランプ (60mm×60mm)

記号/CKK 種類/直交 重量/1.06kg

記号/CKK-J 種類/自在 重量/1.05kg



品名/吊りチェーンクランプ (チェーンクランプ)

記号/K05

●重量……0.9kg

5C型

- 包装数 20
- 包装重量 18kg

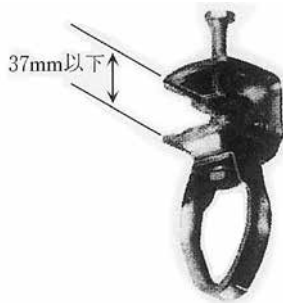

品名/ネットクランプ

●重量……0.83kg

記号/N-C

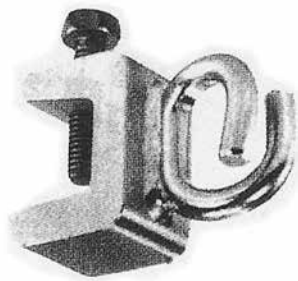

品名/根がらみクランプ (60.5φ×48.6φ)

記号/CLN 種類/直交 重量/0.76kg

記号/CLN-J 種類/自在 重量/0.75kg



品名/首振りキャッチクランプ (自在型)

●重量……1.2kg

記号/CK-F

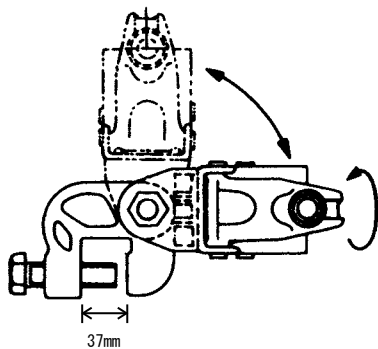

品名/首振りキャッチクランプ (直交型)

●重量……1.2kg

記号/CK-R

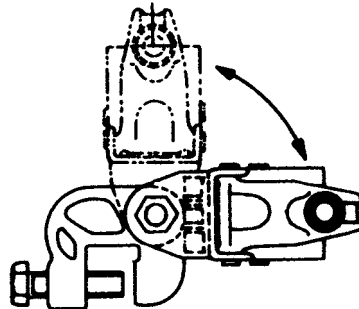

品名/角丸クランプ (60mm×48.6φ)

記号/CPK 種類/直交 重量/0.89kg

記号/CPK-J 種類/自在 重量/0.88kg



部材案内

品名/伸縮ブラケット

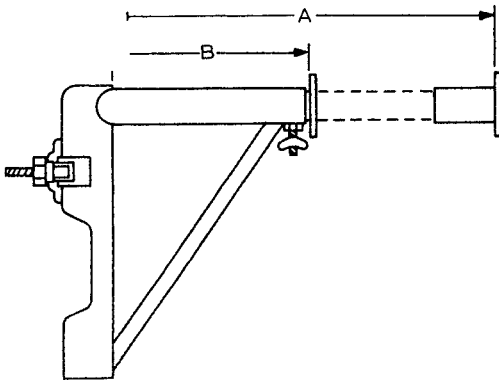

記号	A	B	重量 Kg
DS-35	500	300	3.7
DS-57C(クランプ付)	700	500	4.3
DS-71C(クランプ付)	1045	770	6.4

品名/足場チェーン

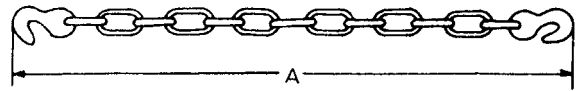

記号	Amm	重量kg
C4	4000	2.8
C3	3000	2.1

品名/ハイステージ

記号/HS

●重量……………14.5kg

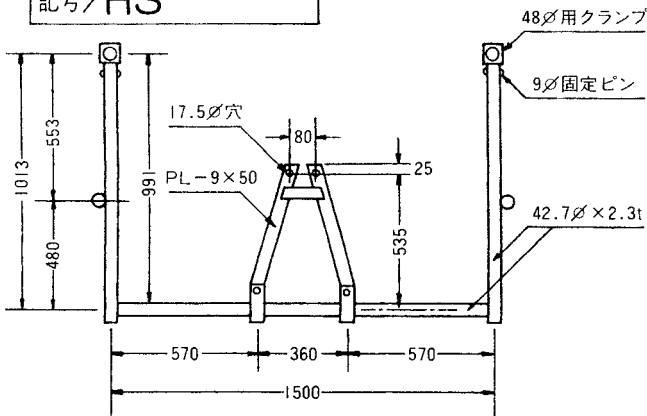

溶融亜鉛メッキ仕上
許容荷重 片側200kg
取付用ボルト W5/8×38又はM16φ×40〔販売品〕

■取付ピース〔販売品〕

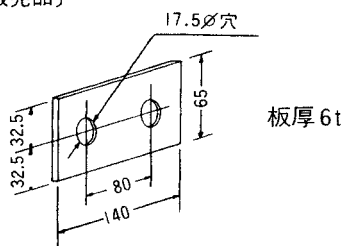

取寄せ品

品名/トピック

●安全荷重……………200kg

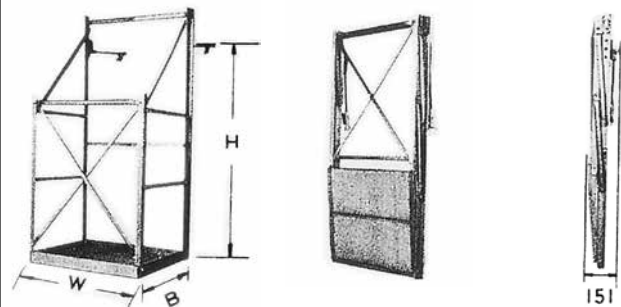

記号	Wmm×Hmm	重量kg
TOB・1	763×1260	13.0
TOB・2	1063×1260	15.0
TOB・3	763×1430	17.0

取寄せ品

品名/片ハンガー

記号/KS

●重量……………10.5kg

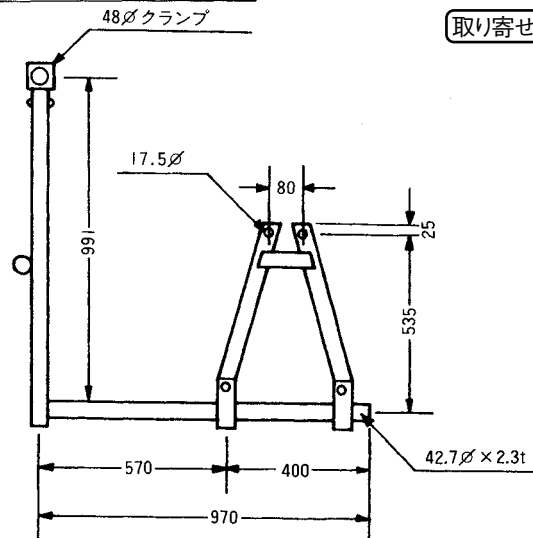

取寄せ品

部材案内

品名/ローリングタワー

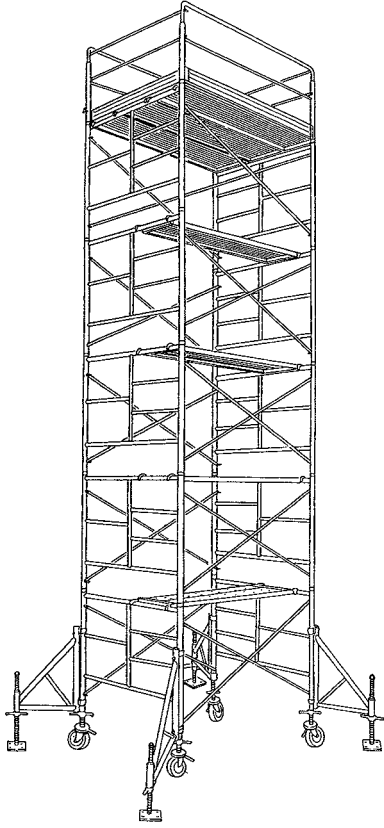

※5段1セットの数量

品名	規格		
建 枠	A-2	10	
特 殊 ピ ン	SA-1	20	
布 板	SKN-6RT	7	
筋 交	A-14	10	
J付キャスター		4	
アウトリガー		4	
手すりユニット		2	
巾 木		2	
手 摺	A-32	4	

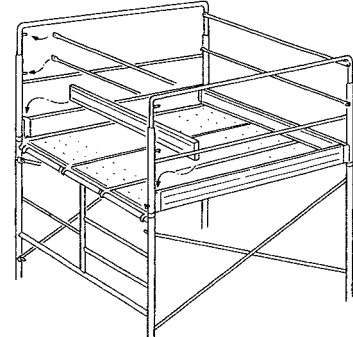

J付車輪(ミソ切り)

6吋 ●重量……………7.4kg

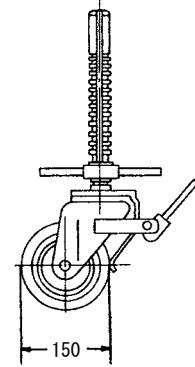

手すり (A32)

●重量…1.5kg

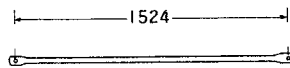

手すりユニット

●重量…13.0kg

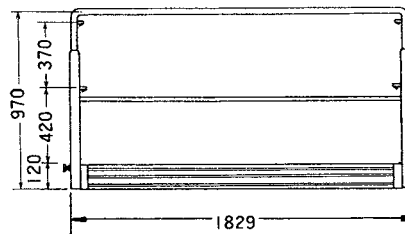

アウトリガー

●重量…12.3kg

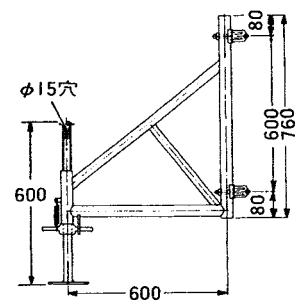

品名/内階段式ローリングタワー

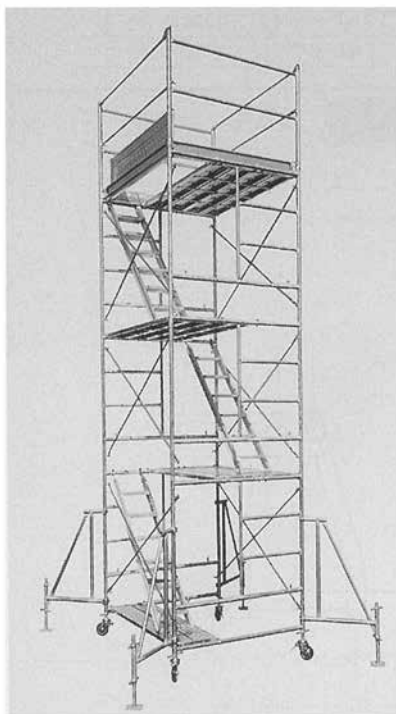

巾 木

●重量…3.0kg

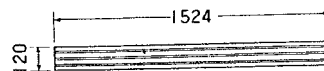

ベース枠(最下段)

RTB1524

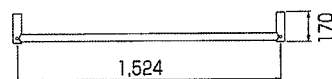

昇降階段

ALK13RT

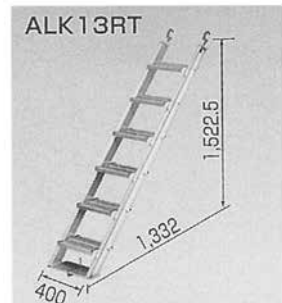

部材案内

品名/ハンガーステージ

①ハンガーステージ梁材(ロックピン機能付き)

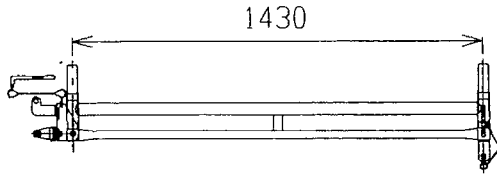

②ハンガーステージ斜材

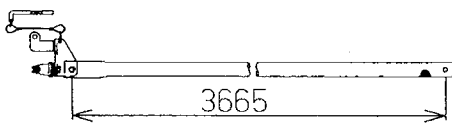

③ハンガーステージ手摺枠

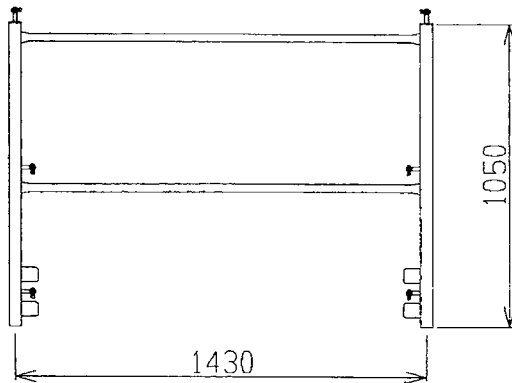

④ハンガーステージ手摺柱N

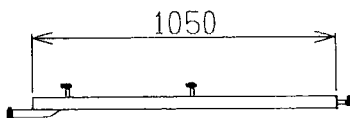

⑤手すり

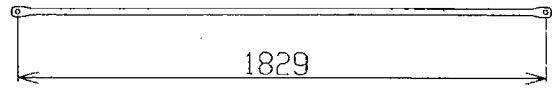

⑥ハンガーステージ幅木S

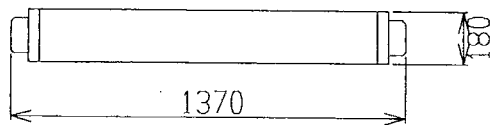

⑦ハンガーステージ幅木18

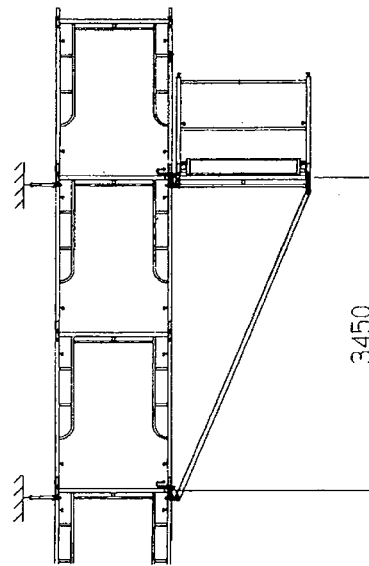
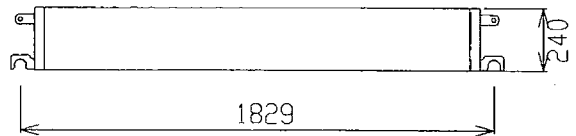

●構成部材表

品名	略称	重量	数量		
			1スパン	2スパン	3スパン
①ハンガーステージ梁材	HSH-143	9.2kg	2	3	4
②ハンガーステージ斜材F	HSS-143F	12.2kg	2	3	4
③ハンガーステージ手摺枠	HSW-143	9.7kg	2	2	2
④ハンガーステージ手摺柱N	HSP-105N	2.9kg	0	1	2
⑤手すり	A-31	2.2kg	2	4	6
⑥ハンガーステージ幅木S	HSB-143S	6.3kg	2	2	2
⑦ハンガーステージ幅木18F	HSB-18F	9.3kg	1	2	3

取り寄せ品

部材案内

品名/スタンション

第・1・種

- 荷上げ用開口部、荷上構台、仮設階段の踊場、トラック棧橋、土止壁上部に設置するもので、
- 床の上面より上棧の上面までの高さ95cm以上とする。

※NRE型

締付厚さ 0~600mm

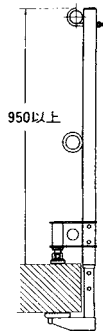

8.0kg

※S-1型

締付厚さ 0~80mm

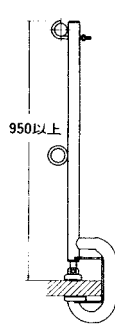

6.2kg

※H型

締付厚さ 0~45mm

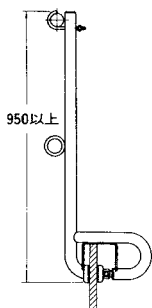

6.2kg

※F型

締付厚さ 0~40mm

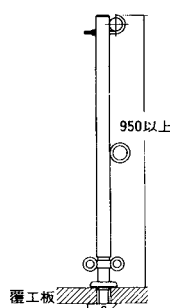

4.6kg

品名/ガードポスト

記号/GP1

●重量……8.5kg

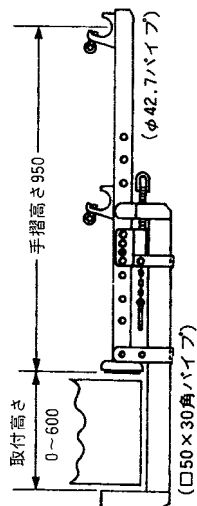

品名/キャットウォーク

記号/CW

●許容荷重………100kg

●重 量………10.0kg

●キャットハンガーP (丸パイプ48.6φ, 角パイプ50角兼用)

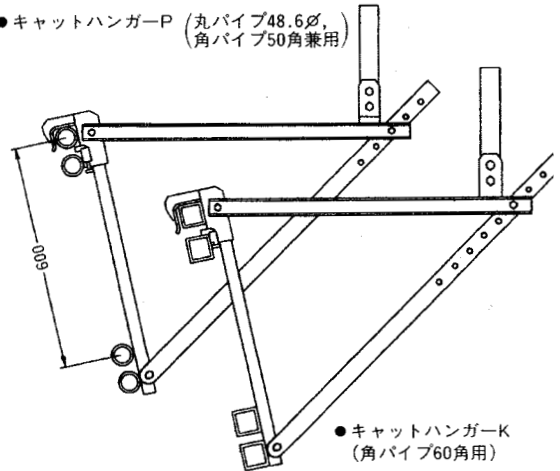

●キャットハンガーK (角パイプ60角用)

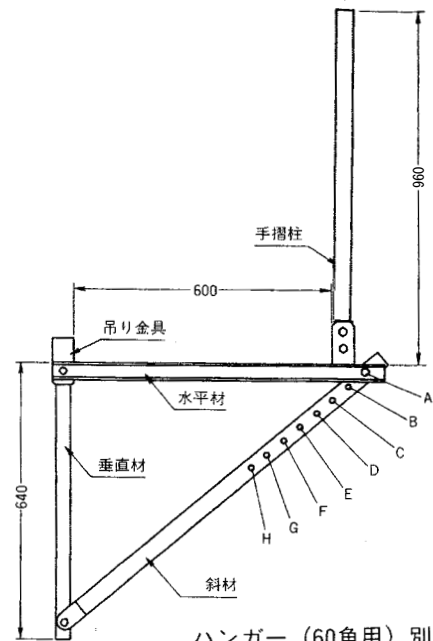

ハンガー (60角用) 別途

部材案内

品名/ベランダブラケット
BK450・BK630

建物外周部の落下養生用のブラケットです。
その他種類がありますので相談ください。

- PCベランダの養生に最適です。
- クランプをユニット化して盛り替えることができます。
- クランプを変える事ができます。

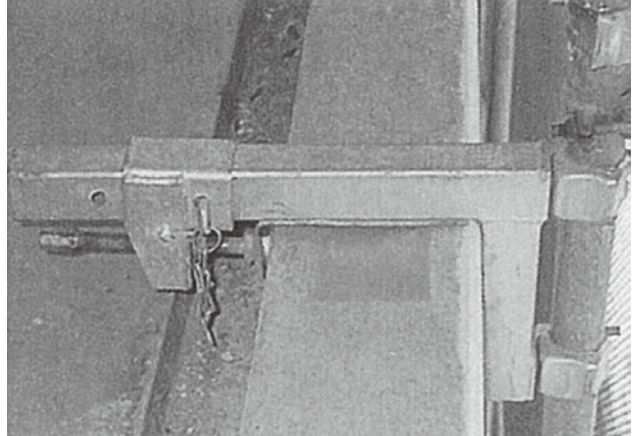

BK450

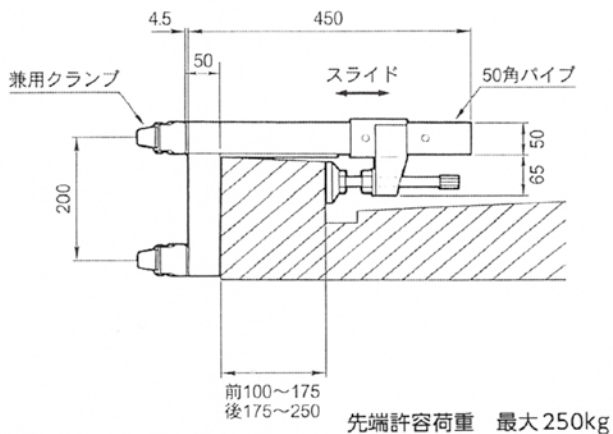

規格

ベランダ挟み幅 (mm)	重量 (kg)	クランプ数
100~250	4	兼用クランプ1個タイプ
		兼用クランプ2個タイプ
		角クランプ1個タイプ
		角クランプ2個タイプ

【注意事項】

- 各ボルトは確実に締め付けること。
- ベランダ本体を傷つけないように養生などを行うこと。
- ベランダ形状・本設手摺などの施工条件を必ず確認し、安全な設置を行うこと。
- 養生ネットは15mm目以上とする。
- ユニット間に隙間などが生じる場合は、ネット結束などにより養生してください。
- 縦パイプ間のスパンは2m以内に行ってください。
- 塗装面に設置する場合は、ゴムが溶け、くっつくことがあります。

BK630

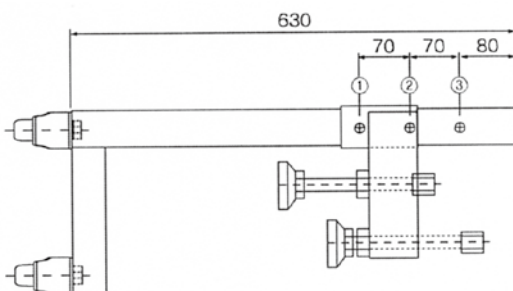

【用途】BK630

- 逆梁用の外部養生用ブラケット。

規格

挟み幅 (mm)	①250~320 ②320~390 ③390~460
重量 (kg)	6
兼用クランプ数	1個タイプ・2個タイプ

取り寄せ品

部材案内

品名/鋼管バタ (60角)

1.0m-より0.5mごと4.0mまで

●重量…3.12kg/m

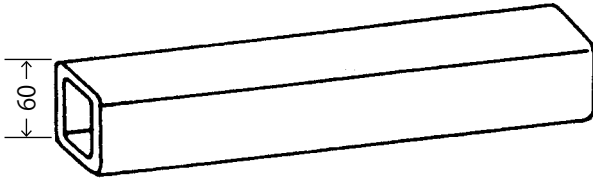

品名/鋼管バタ (100角)

●重量…9.52kg/m

1.0m-より0.5mごと5.0mまで

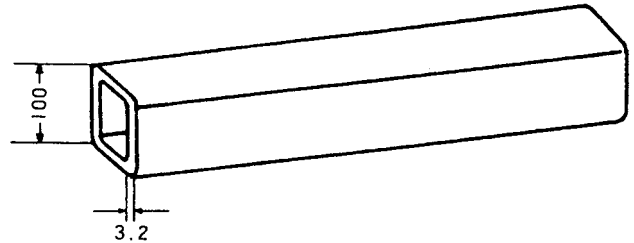

品名/サポート

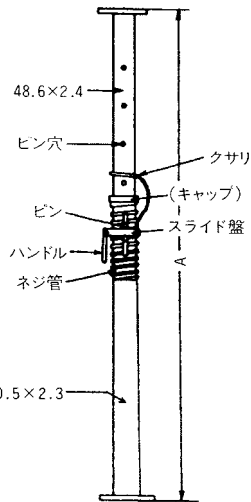

記号	Amm	重量kg
90S	2616-3948	13.8
70S	2116-3448	12.4
60S	1716-3048	11.5
50S	1516-2593	9.7
40S	1216-2003	8.8
30S	916-1423	6.9
20S	616-945	5.1
15S	403-617	4.8

品名/補助サポート

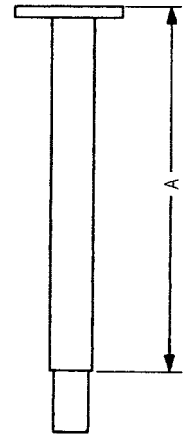

記号	Amm	重量kg
4S	1200	5.0

品名/吊りパレット



形式	外寸法 (mm)			内寸法 (mm)			重量 (kg)	線径 (mm)	メッシュピッチ (mm)	脚高 (mm)	積載重量 (kg)	吊り重量 (kg)
	奥行	間口	全高	奥行	間口	全高						
SHP-3	1015	1172	897	953	1129	690	103	6.0	50x50	98	2000	800
SHP-3RU			978				113			178	※	※

品名/アルロックキャリア

取り寄せ品

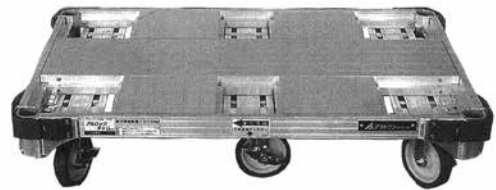

外形寸法 L×W×H(mm)	床寸法 L×W(mm)	質量(kg)	最大積載 荷重(kg)
1230×775×250	1200×745	25.6	1000

品名/インクサポート

取り寄せ品

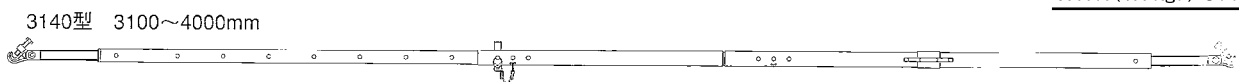
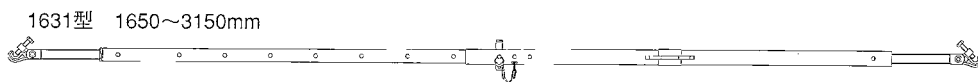
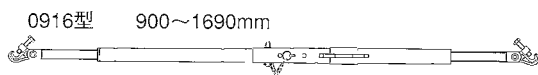

品名	質量(kg)
インクサポート0916型	6.1
1631型	10.0
3140型	13.0
インクベース	1.1
パイプキャッチ	0.5

許容加重
4900N (500 kgf)
3900N (400 kgf) 3140型

部材案内

品名/強力サポート

取り寄せ品

記号	調節長(mm)	重量kg	許容耐圧t
CH-50	3650-5000	69.4	10.0
CH-40	2650-4000	58.1	13.0
CH-32	1850-3200	49.0	15.0
CH-24	1693-2400	40.3	15.0

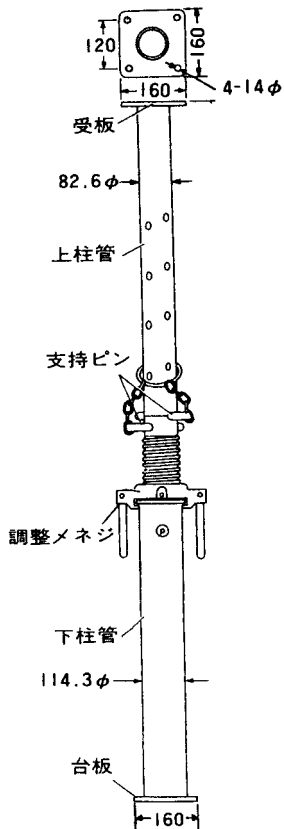

品名/補助サポート

記号/CHD-18

●重量……22.7kg

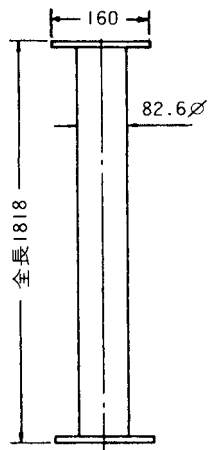

取り寄せ品

品名/下柱用クランプ

記号/CH2

●重量……4.1kg

取り寄せ品

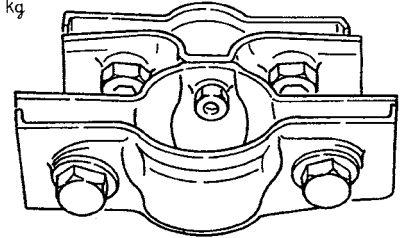

品名/上柱用クランプ

記号/CH1

●重量……3.8kg

取り寄せ品

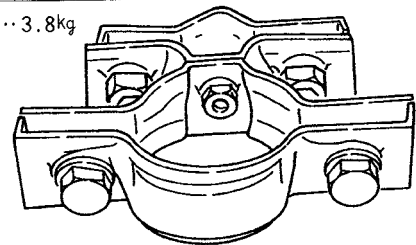

品名/100角ホルダー

記号/100K-H

●重量……2.5kg

取り寄せ品

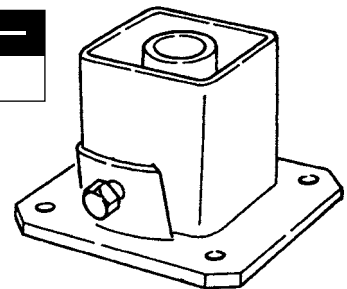

品名/100角ジョイント

記号/100K-J

●重量……3.0kg

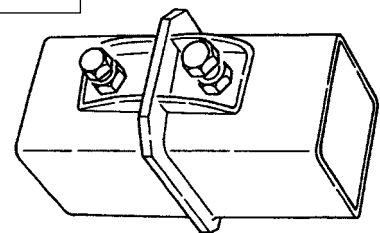

品名/100角クランプ

●重量……2.5kg

記号	品名
CPC-K	直交
CPJ-K	自在

取り寄せ品

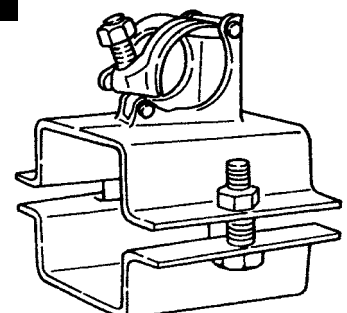

部材案内

品名/ペコビーム (L)

記号	Amm	Bmm	Cmm	Dmm	重量kg
L-5	1859	263	100	190	16.7
L-7	2351	263	100	190	20.4
L-9	2991	263	100	190	25.6

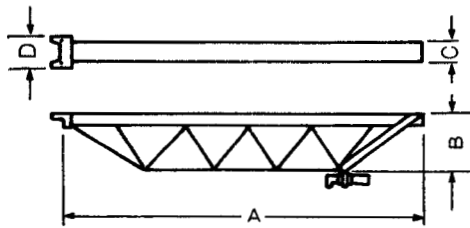

取り寄せ品

品名/ペコビーム (P)

記号	Amm	Bmm	Cmm	重量kg
P-5	1444	235	92	14.4
P-9	2874	235	92	28.0

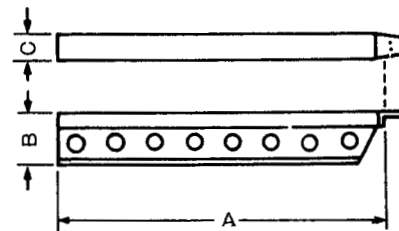

取り寄せ品

● 組合せ (2本継ぎ)

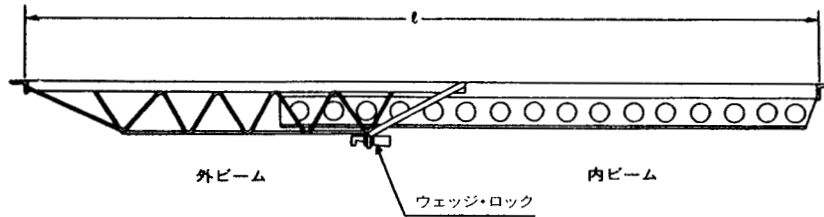

外ビーム	内ビーム	ℓ 調節長mm	重量kg
L-5	P-5	1870-2830	31.1
〃	P-9	2885-4260	44.7
L-7	P-5	2360-3245	34.8
〃	P-9	2885-4675	48.4
L-9	P-5	3005-3865	40.0
〃	P-9	3005-5315	53.6

● 組合わせ (3本継ぎ)

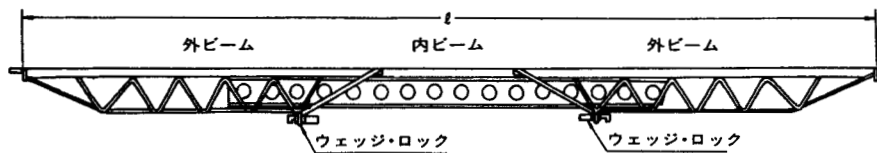

内ビーム	外ビーム	ℓ 調節長mm	重量kg	内ビーム	外ビーム	ℓ 調節長mm	重量kg
P-5	L-5×L-5	3720-4160	47.8	P-9	L-5×L-5	3720-5585	61.4
〃	L-5×L-7	4210-4575	51.5	〃	L-5×L-7	4210-6005	65.1
〃	L-5×L-9	4850-5215	56.7	〃	L-5×L-9	4850-6645	70.3
〃	L-7×L-7	4705-4985	55.2	〃	L-7×L-7	4705-6415	68.8
〃	L-7×L-9	5345-5625	60.4	〃	L-7×L-9	5345-7055	74.0
〃	L-9×L-9	5985-6270	65.6	〃	L-9×L-9	5985-7700	79.2

部材案内

品名/四角支柱

軽量型

許容荷重 20t

符 号	形 状 ・ 寸 法	備 考
ユニット柱 SSL-300 SSL-225 SSL-200 SSL-125 SSL- 65		各寸法に合せ、ユニット柱、ジャッキを組合せ使用する
ジャッキ SSJL-55		調整範囲：260～550
梁受金具 SSJL-31		ジャッキ頭部にセットする
受 板 台 板		板 厚：8 ボルト穴直径：18 使用ボルトナット：M16×40

規格

項目	符号	SSL-300	SSL-225	SSL-200	SSL-125	SSL-65	SSL-55	SSL-300	
使用高さ		3000	2250	2000	1250	650	260~550		
重量 (kg)		37.5	33.5	31.1	22.1	14.1	20.8	7.0	
支柱材		JIS G3444 (一般構造用炭素鋼鋼管) STK-51, φ42.7×2.4							
台板・受板		JIS G3106 (一般構造用圧延鋼材) SS-34以上							

断面性能表

断面積 (A)	断面モーメント (I)	断面係数 (z)	断面二次半径 (i)
12.156cm ²	708.5cm ⁴	94.5cm ³	7.63cm

取り寄せ品

部材案内

品名/軽量鋼製足場板

記号	A mm	重量 kg
KT-4	4000	14.0
KT-3	3000	10.6
KT-2	2000	7.2
KT-1.5	1500	5.5
KT-1	1000	4.0

品名/足場板 (杉)

記号	Amm	重量kg
S 4	4000	18.0
S 2	2000	9.0

品名/敷足場板 (杉)

記号	Amm	重量kg
S14	4000	18.0
S12	2000	9.0

品名/緊張器

●重量………1.1kg

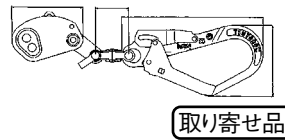

取り寄せ品

品名/ロリップ

記号/OZR

●重量………0.8kg



取り寄せ品

品名/親綱

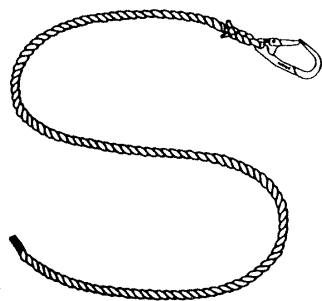

長さ	重量 kg
30m	5.5
20m	3.8
15m	3.0
12m	2.4
10m	2.1
8m	1.8
6m	1.5

取り寄せ品

品名/親綱斜め支柱



品名/先行親綱支柱



取り寄せ品

サイズ	H1392mm
重量	4.6kg

品名/安全ブロック

サイズ	7.5m
	12m
	15m
	25m

取り寄せ品

品名/脚立(全段踏板付)

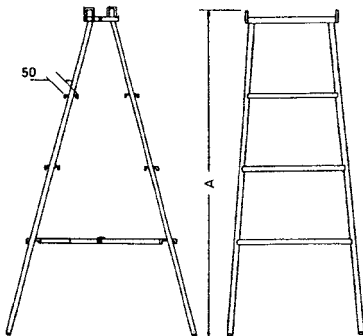

記号	Amm	重量kg
KTG-9	2700	23.0
KTG-6	1800	15.0
KTG-4	1200	10.5
KTG-3	900	8.5

品名/立馬

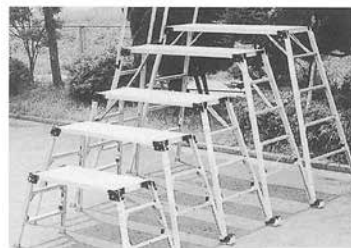

記号	垂直高(mm)	天板部 (mm)	
		長さ	幅
10号	656~958	1,290	400
12号	915~1,217	1,290	400
16号	1,202~1,597	1,510	400
18号	1,388~1,785	1,570	400

品名/楽駝(ラクダ)



型 式	垂直高さ(mm)	天板部 (mm)	
		天板巾	天板長さ
楽駝11号	780~1,141	520	1,560
楽駝15号	1,118~1,479		
楽駝18号	1,456~1,817		

部材案内

品名/安全ネット

●網目・・・100mm

サイズ		
1×5 m	2×10m	6×10m
1×6 m	3×6 m	7×10m
1×10m	5×5 m	8×10m
2×5 m	5×10m	10×10m
2×6 m	6×6 m	



取り寄せ品

品名/メッシュシートⅡ類 (塗装用)

インチ・メートル共

サイズ
1.8×5.1
1.5×5.1
1.2×5.1
0.9×5.1
0.6×5.1



取り寄せ品

品名/メッシュシートⅠ類 (建築用)

インチ・メートル共

サイズ
1.8×5.1
1.5×5.1
1.2×5.1
0.9×5.1
0.6×5.1

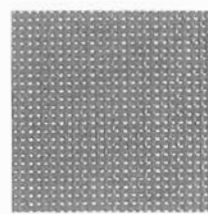

取り寄せ品

品名/ラッセルネット

●網目 15mm

サイズ			
0.5×6 m	3×6 m	5×10m	9×9 m
1×6 m	4×6 m	6×6 m	10×10m
1.5×6 m	4×7 m	7×7 m	
2×6 m	4×8 m	7×10m	
2×10m	5×5 m	8×8 m	

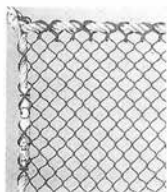

取り寄せ品

品名/グリーンネット

●網目 27mm

サイズ
5×5 m
3.6×10m
5×10m
6×10m
7×10m

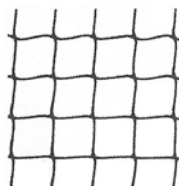

取り寄せ品

品名/サンラインネット

●網目 15mm

サイズ
4×12 m
6×12 m

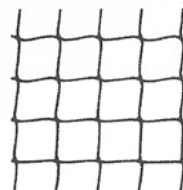

取り寄せ品

品名/OKマット(LBマット)

寸法(mm)	450×2000
網目寸法(mm)	55
線径(mm)	φ9、φ5
質量(kg)	6.0

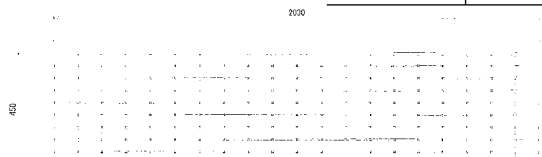

品名/メッシュウオーク

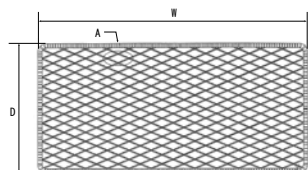

名称	W	D	ネット寸法	重量(kg)
300×500	530±2	306±2	284×508	2.2

品名/防音シート

記号	Am×Bm	重量kg
BS	1.8×3.4	10.2
BS	1.5×3.4	8.7
BS	1.2×3.4	7.3
BS	0.9×3.4	5.8
BS	0.6×3.4	4.4



取り寄せ品

品名/防災シート (養生シートⅡ類)

●ビニロンターポリン

サイズ	重量
1.8×5.1	4.1
1.5×5.1	3.6
1.2×5.1	2.9
0.9×5.1	2.3
0.6×5.1	1.7



取り寄せ品

品名/ヒサシ

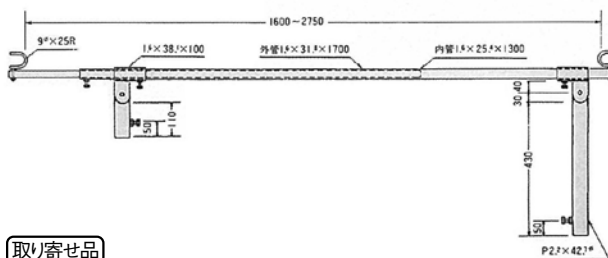
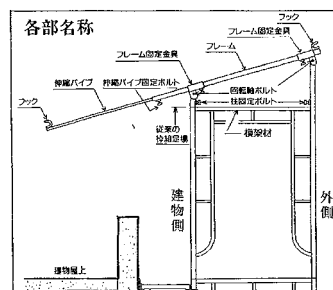

取り寄せ品

部材案内

品名/シート朝顔

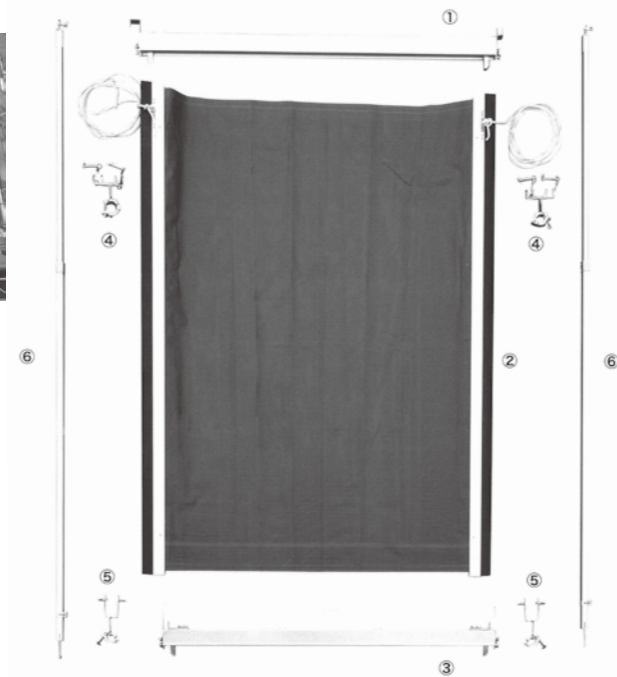
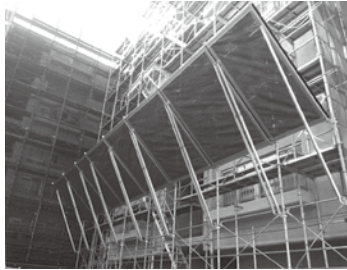

品名	本数	重量(kg)
①上枠	1	3.3
②壁枠+シート	1	13.9
③下枠	1	3.5
④主材受け金具	2*	1.7
⑤斜材受け金具	2*	0.6
⑥斜材	2	9

総重量 32

※連続する場合はスパン数+1

取り寄せ品

品名/水抜きパイプ足場

水抜きパイプ取り付け専用足場ブラケット 水抜きパイプ足場

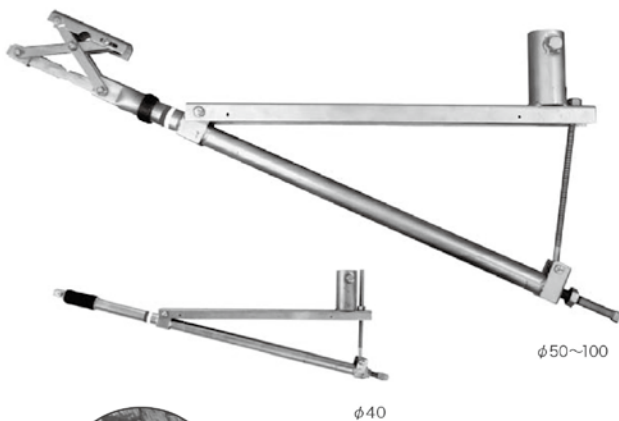

固定方法

製品手前端部の締付ナットを回すことにより、先端のジャッキが開いて圧着する

製品詳細

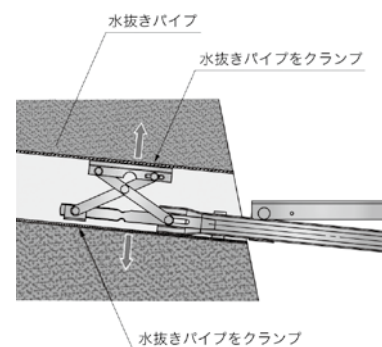
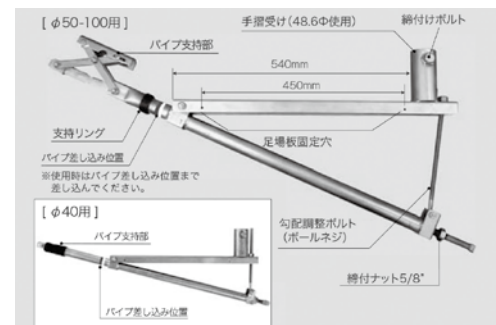

許容荷重/1.47kN(150kg)

規格	対応パイプ径	重量
50φ-100用	50φ-100φ	5.7kg

取り寄せ品